



Wireless Soundbar Speaker



1byone Products Inc.
1230 E Belmont Street, Ontario, CA 91761
Customer Service: +1 909-391-3888
www.1byone.com

Instruction Manual/ Bedienungsanleitung
Manuel d'utilisation / Manual de instrucciones / Manuale di istruzioni

Introduction

Thank you for purchasing 1byone Wireless soundbar Speaker. This instruction manual contains important information about safety, usage, and disposal. Use the product as described and keep this manual for future reference. If you sell this speaker or pass it on, also give this manual to the new owner.

IMPORTANT SAFETY INSTRUCTIONS

- Please thoroughly read this manual before connecting and operating this speaker.
- Do not open the cover of this speaker. There are no user-serviceable parts inside. Refer servicing to qualified personnel only.
- Switch off the speaker when it is not in use. Switch off and disconnect the speaker from AC power when it will not be used for a long period of time.
- Do not install the speaker in a place exposed to heating sources or direct sunshine.
- Do not install the speaker in a place exposed to moisture or rain.
- The speaker should not be exposed to dripping or splashing water. Do not place any objects filled with liquids, such as vases, on the speaker.
- Install the speaker on a horizontal, flat, sturdy surface with good ventilation. Never block the speaker's vents which will cause malfunction resulting from overheating.
- Use a soft, clean cloth to clean the outside of the speaker. Never clean it with chemicals or detergent.
- This manual is a guide for general user operation only and not a complete guide for configuration.
- Only use attachments/accessories specified by the manufacturer.



The lightning flash is intended to alert the user to the presence of dangerous voltage within the product's enclosure, and touching the internal components may result in a risk of electric shock to persons.



The exclamatory mark is intended to alert the user to the presence of important operating instructions.



To reduce the risk of electric shock or fire, do not open the cover. Refer servicing to qualified service personnel.

EN **Product Description**

DE
FR
ES
IT

Front View

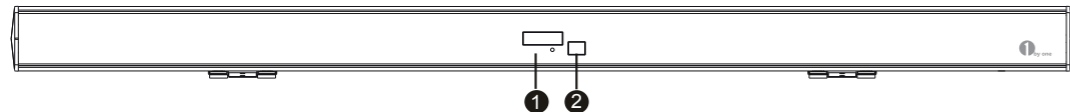

- 1. Display Screen
- 2. Remote Sensor

Rear View

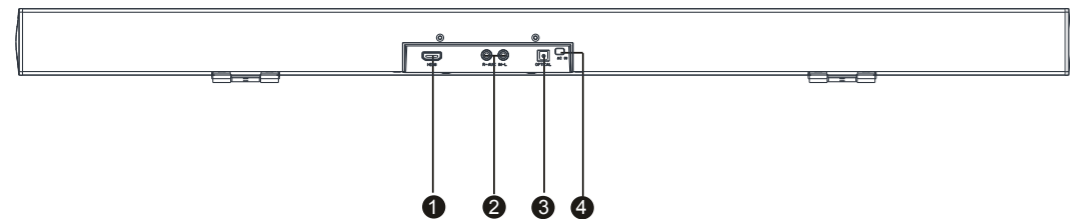

- 1. HDMI ARC Input (Connects to the HDMI output port of ARC-compliant TVs only)
- 2. AUX Input - RCA ports (Connects to the Analogue output of the external device)
- 3. Optical Digital Audio Input (Connects to the optical output of TVs, DVD players, set top boxes, and game consoles)
- 4. Power Cord Inlet

Side View

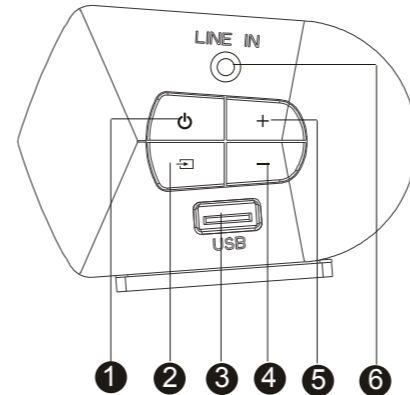

- 1. Standby (Turns the soundbar on and off)
- 2. Source (Switches between Line In, Aux In, BT, USB, ARC, and Optical input mode. The selected mode will appear on the front panel)
- 3. USB Port (Connects to USB devices such as MP3 player or thumb drive for music playback)
- 4. Volume - (Turns down the volume. The volume level will appear on the front panel)
- 5. Volume + (Turn up the volume, the volume level will appear on the front panel)
- 6. Line In 3.5mm port (Connects to the analog output of external device)

Included Items

- | | | |
|--------------------------------|---------------|------------------------|
| 1 x Wireless Sound Bar Speaker | 2 x Wall Plug | 1 x RCA-to-RCA Cable |
| 1 x Remote Control | 2 x Screw | 1 x Instruction Manual |
| 4 x Bracket Screw | 2 x Bracket | |

Before using the Wireless Soundbar Speaker for the first time, check the package contents to ensure all parts are free of visible damage.

EN
DE
FR
ES
IT

EN **Installation Guide**

DE **Mounting the Soundbar Speaker to a Wall**

FR To prevent injuries, fasten the speaker securely to the wall in accordance with the below instructions.

- ES 1. Drill two holes (about 6mm/0.24in diameter) into the wall, keeping the distance between the two drill holes at 500mm (19.7in). (Fig.1)
- IT 2. Insert the two plugs into the two drilled holes. Next, insert two screws into the two holes and tighten. (Fig.2)
3. Leave 4mm (0.16") of space between each screw head and the wall. (Fig.3)

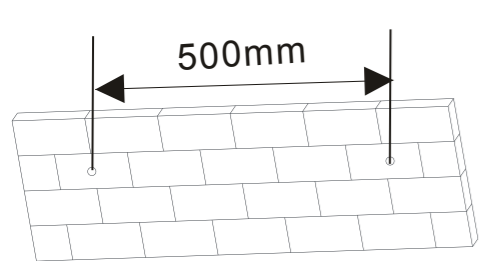

Fig.1

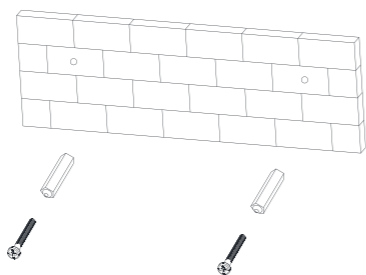

Fig.2

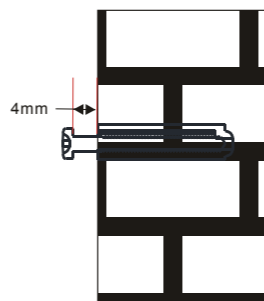

Fig.3

4. Slide the wall-mounting brackets onto the speaker. (Fig.4)
5. Screw the wall-mounting brackets onto the speaker. (Fig.5)
6. Hang the assembled speaker and brackets onto the wall screws. (Fig.6)

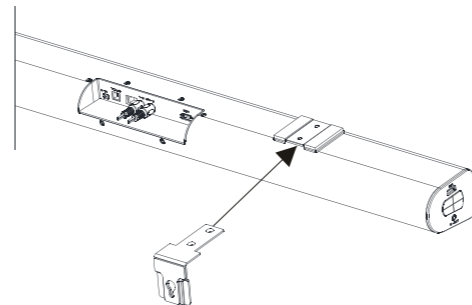

Fig.4

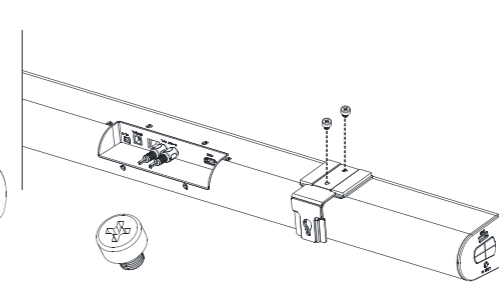

Fig.5

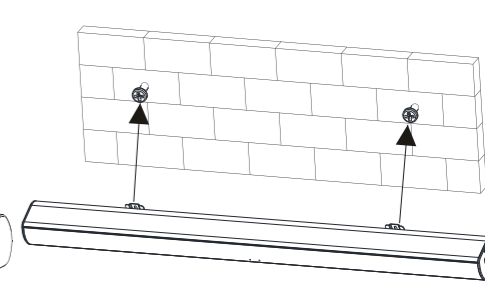
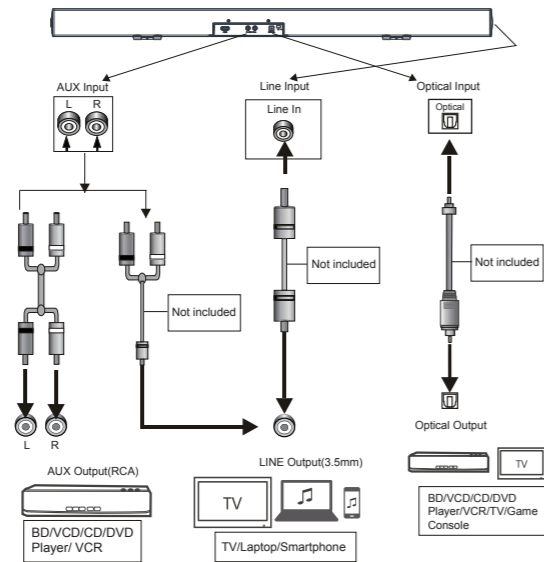

Fig.6

Connections

This soundbar speaker has Aux (RCA), Line (3.5mm) and Optical (SC) inputs. Press the LINE/AUX/OPT button on remote control to select a correspondent signal source input.



Aux In

Use the included RCA-to-RCA cable to connect the stereo audio output terminals of a VCD, CD, VCR, or DVD player to the soundbar's Aux input. An RCA-to-3.5mm cable can also be used to connect 3.5mm devices, such as TVs, smartphones, and laptops, to the soundbar's Aux input.

Line In

Use a 3.5mm-to-3.5mm audio cable to connect the 3.5mm audio output of TVs, smartphones and laptops to the Line input on the soundbar's side panel.

Optical Input

Connect the optical input of this speaker to the optical output of a TV, DVD player, set top box, or game console using an optical cable.

ARC (Audio Return Channel)



ARC is used in digital audio output of liquid-crystal display televisions for optimal synchronous sound quality. This function is only available when connecting to an ARC-compliant TV.

Connect an ARC-compliant TV to the soundbar using a HDMI cable. Turn on the TV and the soundbar. Press the Source button on the soundbar side panel or ARC button on the remote control to select ARC mode. You may need to turn off the TV's built-in speaker and choose "External speakers" in the Audio/Sound settings menu of your TV. Audio will then be directed to the output port. Please refer to the owner's manual supplied with your TV.

EN Notes about connectivity options:

DE While a television may have multiple HDMI ports, only one may have ARC functionality. Please confirm you have connected the HDMI cable to the
FR TV's HDMI port labeled with "ARC", or else this function will not be enabled.

ES Your TV may need to be configured to use "external speakers" in order to activate the digital optical output of the television. The optical output of
IT some TVs are always active, but other TVs may need to be configured to convert all audio to the optical output.

If a HDMI ARC port or RCA output is not available on your television, keep in mind that you can accomplish the same basic setup using other audio outputs such as optical output, 3.5mm output, or via a Bluetooth wireless connection.

Pairing the Soundbar Speaker with a Mobile Device

1. Press the Standby button to power on the speaker. Press the Source button on the speaker to switch to Bluetooth mode. "BT" will flash on the display screen, indicating the speaker is in pairing mode.
2. Turn on your phone's (device's) Bluetooth and search for other active Bluetooth devices.
3. Select "1byone BS015" from the list of found devices on your smartphone and input "0000" if the password is required.
4. The BT indicator will stop flashing and become solid if pairing is successful.
5. You can now play music from your smartphone or other Bluetooth device through the soundbar speaker.
6. Disconnect your phone's Bluetooth to switch off the Bluetooth connection.

Note: Bluetooth connection range is within 10m (32.8ft).

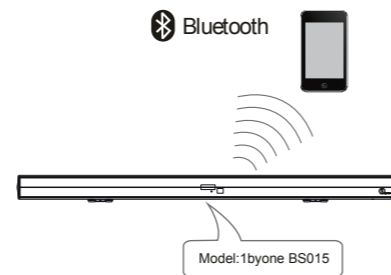

Operating the Remote Control

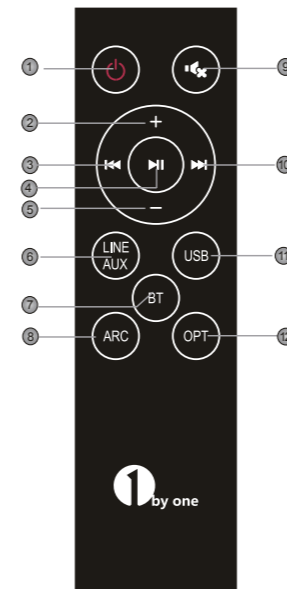

1. Standby
2. Volume +
3. Previous Track
4. Play/Pause
5. Volume -
6. Line/Aux
7. Bluetooth
8. ARC
9. Mute
10. Next Track
11. USB
12. Optical

EN Inserting Batteries

DE
FR
ES
IT

1

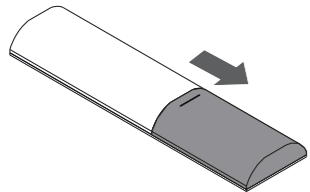

1. Remove the battery compartment cover on the back of the remote control.

2

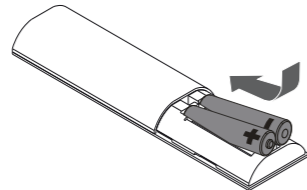

2. Insert two AAA batteries (not included) into the battery compartment, paying attention to the correct polarity.

3

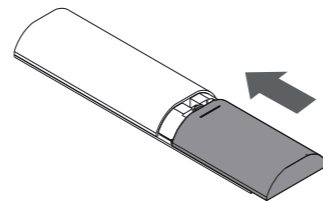



3. Reinsert the battery cover.

Notes:

- The remote control works within a distance of about 8 meters and with a sensor angle of about 30 degrees from left to right.
- Remove the battery if you do not intend to use the remote control for a long period of time.
- Weak batteries can leak and severely damage the remote control.
- Batteries must not be exposed to excessive heat sources, such as sunshine or fire.
- Please be environmentally friendly and dispose of batteries according to local government regulations.

Operating Instructions



• Press  to switch on the soundbar speaker. Press  again to put the speaker in standby mode. Press  again to turn off the speaker.



• Enter BT (Bluetooth) mode



• Enter ARC mode



• Pause/Resume a playback
• Hold down for 3 seconds to disconnect Bluetooth (only available for Bluetooth or USB mode)



• Return to the previous track (only available for Bluetooth or USB mode)



• Turn up the volume



• Enter USB mode



• Enter Optical In mode



• Switch between Line In and Aux In mode



• Skip to the next track (only available for Bluetooth or USB mode)



• Temporarily switch off the sound. Press again to switch the sound back on



• Turn down the volume

EN

DE
FR
ES
IT

EN **Troubleshooting**

DE
FR
ES
IT

Problem	Cause(s)	Solution(s)
No power.	The AC power cable is not connected to the power supply or the connection is not secure.	The AC power cable is not connected to the power supply or the connection is not secure.
There is no sound or the sound is distorted.	The audio cables aren't securely connected.	Connect the audio cables securely.
	The volume is set to the minimum level. The sound is switched off.	Turn up the volume. Press the Mute button on the remote control to switch on the sound.
The buttons on the speaker don't work.	The speaker is receiving static electricity interference.	Switch off and unplug the speaker from power. Plug back in and switch the speaker on.
The remote control does not function.	There are no batteries in the remote control.	Install two AAA batteries.
	The batteries are out of charge.	Replace with two new batteries.
	The remote control isn't pointed to the remote sensor.	Make sure that the remote control is pointed to the remote control sensor.
	The remote control is out of its operating area.	Make sure the remote control is within the operating area.
	The speaker is not turned on.	Switch off the speaker and unplug it from power. Plug it back in and turn on the speaker.

Specifications

Power Supply: AC 100-240V, 50/60Hz

Power Output (Max): 20W x 2

Frequency Response: ±3dB (20Hz~20kHz)

Working Temperature: 14°F~95°F (-10°C~35°C)

Relative Humidity: 5%~90%

Disposal
Disposal of this Appliance



Under no circumstances should you dispose of the appliance in normal domestic waste. This product is subject to the provisions of European Directive 2012/19/EU.

Dispose of the appliance via an approved disposal company or your municipal waste facility. Please observe currently applicable regulations. Please contact your waste disposal center if you need any further information.



The appliance's packaging is made from environmentally friendly material and can be disposed of at your local recycling plant.

EN

DE
FR
ES
IT

Einleitung

Vielen Dank für den Kauf unseres 1byone Wireless Soundbar-Lautsprecher. Diese Bedienungsanleitung enthält wichtige Informationen über Sicherheit, Nutzung und Entsorgung. Verwenden Sie das Produkt nur wie beschrieben und bewahren Sie diese Anleitung zum späteren Nachschlagen auf.

WICHTIGE SICHERHEITSANWEISUNGEN

- Bitte lesen Sie dieses Handbuch gründlich durch, bevor Sie diesen Lautsprecher anschließen und bedienen.
- Öffnen Sie nicht die Abdeckung dieses Lautsprechers. Es gibt keine vom Benutzer zu wartenden Teile im Inneren.
- Schalten Sie den Lautsprecher aus, wenn er nicht benutzt wird. Schalten Sie den Lautsprecher aus und trennen Sie ihn von der Netzstromversorgung, wenn er längere Zeit nicht benutzt wird.
- Installieren Sie den Lautsprecher nicht an Orten, an denen Wärmequellen sind oder das Gerät direkter Sonneneinstrahlung ausgesetzt ist.
- Installieren Sie den Lautsprecher nicht an einem Ort, der Feuchtigkeit oder Regen ausgesetzt ist.
- Der Lautsprecher sollte keinem Tropf- oder Spritzwasser ausgesetzt werden. Stellen Sie keine mit Flüssigkeiten gefüllten Gegenstände wie Vasen auf den Lautsprecher.
- Installieren Sie den Lautsprecher auf einer horizontalen, flachen und stabilen Oberfläche mit guter Belüftung. Blockieren Sie niemals die Lüftungsschlitze des Lautsprechers, da dies zu Fehlfunktionen aufgrund von Überhitzung führen kann.
- Reinigen Sie die Außenseite des Lautsprechers mit einem weichen, sauberen Tuch. Reinigen Sie es niemals mit Chemikalien oder Reinigungsmitteln.
- Dieses Handbuch ist nur eine Anleitung für den allgemeinen Benutzerbetrieb und keine vollständige Anleitung zur Konfiguration.
- Verwenden Sie nur vom Hersteller angegebene Zubehörteile.



Der Blitz soll den Benutzer auf das Vorhandensein von gefährlichen Spannungen im Gehäuse des Produkts aufmerksam machen und Die internen Komponenten können die Gefahr eines elektrischen Schlags für Personen zur Folge haben.



Das Ausrufezeichen soll den Benutzer auf das Vorhandensein wichtiger Betriebsanweisungen aufmerksam machen.



Um das Risiko eines Stromschlags oder Feuer zu verringern, öffnen Sie die Abdeckung nicht. Wenden Sie sich an qualifiziertes Servicepersonal.

Produktbeschreibung

Vorderansicht

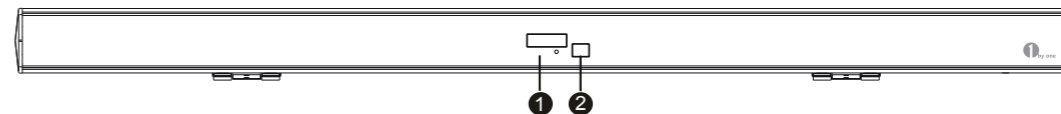

1. Bildschirm
2. Fernbedienungssensor

Rückansicht

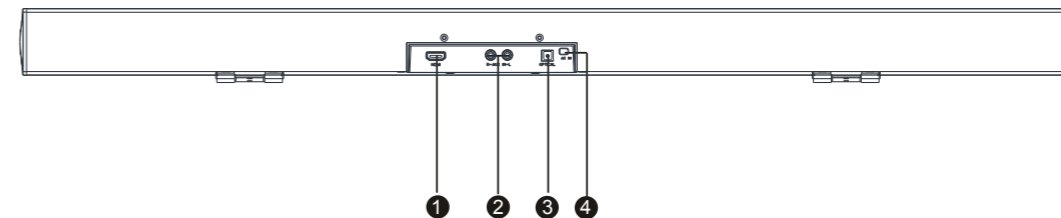

1. HDMI ARC-Eingang (Anschluss nur für den HDMI-Ausgang von ARC-kompatiblen Fernsehgeräten)
2. AUX-Eingang - Cinch-Anschlüsse (Anschluss an den Analogausgang des externen Geräts)
3. Optischer digitaler Audioeingang (Anschluss für den optischen Ausgang von Fernsehgeräten, DVD-Playern, Set-Top-Boxen und Spielekonsolen)
4. Netzkabeleingang

Seitenansicht

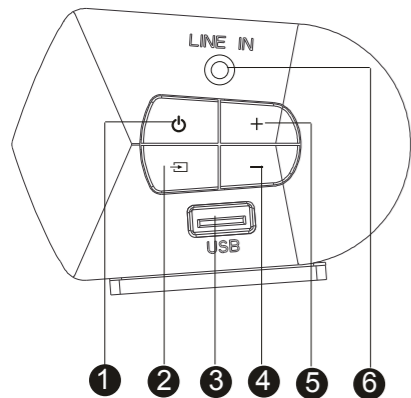

1. Standby (Schaltet die Soundbar ein und aus)
2. Quelle (Schaltet zwischen den Eingangsmodi Line In, Aux In, BT, USB, ARC und Optical um. Der gewählte Modus wird auf der Vorderseite angezeigt)
3. USB-Anschluss (Anschluss für USB-Geräte, z. B. zur Musikwiedergabe von MP3-Playern)
4. Lautstärke - (Verringert die Lautstärke. Die Lautstärke wird auf der Vorderseite angezeigt)
5. Lautstärke + (Erhöht die Lautstärke, die Lautstärke wird auf der Vorderseite angezeigt)
6. Line In 3,5 mm Port (Anschluss an den Analogausgang des externen Geräts)

Included Items

- | | | |
|------------------------------------|---------------|--------------------------|
| 1 x Wireless Soundbar-Lautsprecher | 2 x Dübel | 1 x Cinch-zu-Cinch-Kabel |
| 1 x Fernbedienung | 2 x Schraube | 1 x Bedienungsanleitung |
| 4 x Halteschraube | 2 x Halterung | |

Bevor Sie den Wireless Soundbar-Lautsprecher zum ersten Mal verwenden, überprüfen Sie den Inhalt des Pakets, um sicherzustellen, dass alle Teile frei von sichtbaren Beschädigungen sind.

Installationsanleitung

Montage des Soundbar-Lautsprechers an einer Wand

Um Verletzungen zu vermeiden, befestigen Sie den Lautsprecher gemäß den folgenden Anweisungen an der Wand.

1. Bohren Sie zwei Löcher mit einem Durchmesser von ca. 6 mm in die Wand und halten Sie den Abstand zwischen den beiden Bohrlöchern bei 50 cm. (Fig.1)
2. Stecken Sie die beiden Dübel in die beiden Bohrungen. Setzen Sie als nächstes zwei Schrauben in die beiden Löcher ein und ziehen Sie sie fest. (Fig.2)
3. Zwischen den einzelnen Schraubenköpfen und der Wand einen Abstand von 4 mm einhalten. (Fig. 3)

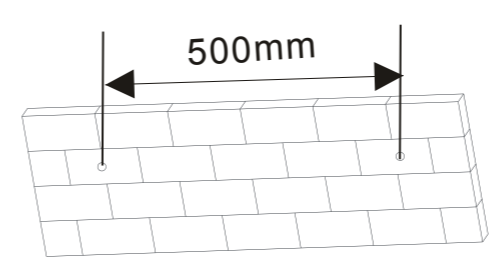

Fig.1

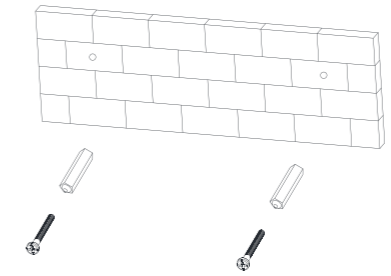

Fig.2

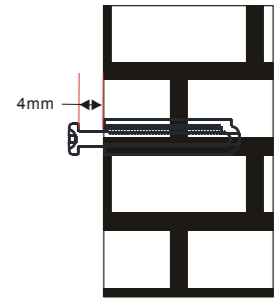

Fig.3

4. Schieben Sie die Wandhalterungen auf den Lautsprecher. (Fig. 4)
5. Schrauben Sie die Wandhalterungen am Lautsprecher fest. (Fig. 5)
6. Hängen Sie den montierten Lautsprecher und die Halterungen an den Schrauben an. (Fig. 6)

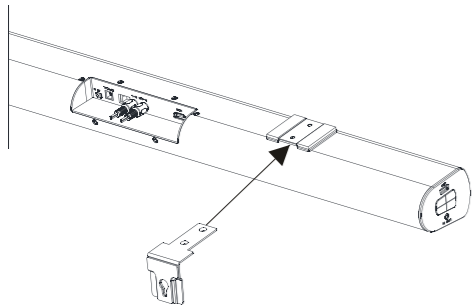

Fig.4

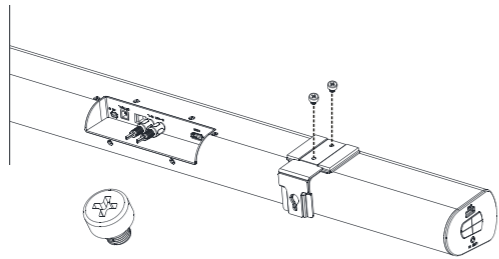

Fig.5

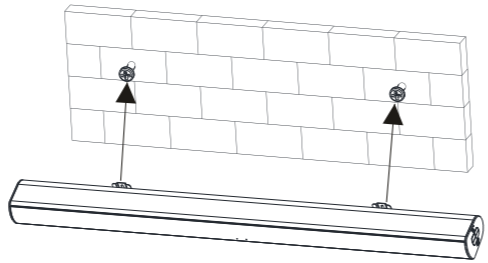
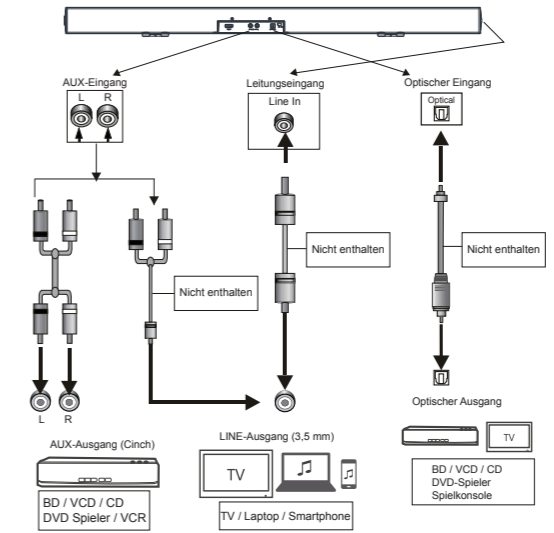

Fig.6

Anschlüsse

Dieser Soundbar-Lautsprecher verfügt über Aux (Cinch), Line (3,5 mm) und Optical (SC) Eingänge. Drücken Sie die Taste LINE / AUX / OPT, um eine entsprechende Signalquelle auszuwählen.



EN **Aux In**

DE Verbinden Sie die Audioausgänge eines CD,VCR oder DVD-Players mit dem mitgelieferten RCA-zu-Cinch-Kabel mit dem Aux-Eingang der Soundbar.

FR Ein

ES RCA-zu-3,5-mm-Kabel können auch verwendet werden, um 3,5-mm-Geräte wie Fernseher, Smartphones und Laptops an den Aux-Eingang der Soundbar anzuschließen.

IT

Line In

Verwenden Sie ein 3,5-zu3,5mm Audiokabel, um den 3,5-mm-Audioausgang von Fernsehern, Smartphones und Laptops mit dem Line-Eingang an der Seitenleiste der Soundbar zu verbinden.

Optischer Eingang

Verbinden Sie den optischen Eingang dieses Lautsprechers über ein optisches Kabel mit dem optischen Ausgang eines Fernsehers, DVD-Players, einer Set-Top-Box oder einer Spielkonsole.

ARC (Audio Return Channel)



ARC wird bei der digitalen Audioausgabe von LCD-Fernsehgeräten für eine optimale synchrone Klangqualität verwendet. Diese Funktion ist nur verfügbar, wenn ein ARC-kompatibles Fernsehgerät angeschlossen ist.

Schließen Sie ein ARC-kompatibles Fernsehgerät über ein HDMI-Kabel an die Soundbar an. Schalten Sie den Fernseher und die Soundbar ein. Drücken Sie die Source-Taste auf der Seitenleiste der Soundbar oder die ARC-Taste auf der Fernbedienung, um den ARC-Modus auszuwählen. Möglicherweise müssen Sie den eingebauten Lautsprecher des Fernsehers ausschalten und im Menü Audio- / Toneinstellungen Ihres Fernsehgeräts "Externe Lautsprecher" auswählen. Sound wird dann an den Ausgabeanschluss geleitet. Bitte lesen Sie die Bedienungsanleitung Ihres Fernsehgerätes.

Hinweise zu Verbindungen:

Während ein Fernsehgerät mehrere HDMI-Anschlüsse haben kann, kann es sein, dass nur einr ARC-Kompatibel ist. Bitte überprüfen Sie, dass Sie das HDMI-Kabel an den mit "ARC" bezeichneten HDMI-Anschluss des Fernsehgeräts angeschlossen haben.

Ihr Fernsehgerät muss möglicherweise so konfiguriert werden, dass "externe Lautsprecher" verwendet werden, um den digitalen optischen Ausgang des Fernsehers zu aktivieren. Die optischen Ausgänge einiger Fernsehgeräte sind immer aktiv, aber andere Fernsehgeräte müssen möglicherweise konfiguriert werden, um alle Audiosignale in den optischen Ausgang umzuwandeln.

Wenn ein HDMI-ARC-Anschluss oder ein Cinch-Ausgang an Ihrem Fernseher nicht verfügbar ist, beachten Sie, dass Sie die gleichen Grundeinstellungen auch mit anderen Audioausgängen wie z. B. optischer Ausgang, 3,5 mm-Ausgang oder über eine drahtlose Bluetooth-Verbindung durchführen können.

Pairing des Soundbar-Lautsprechers mit einem mobilen Gerät

1. Drücken Sie die Standby-Taste, um den Lautsprecher einzuschalten. Drücken Sie die Source-Taste am Lautsprecher, um in den Bluetooth-Modus zu wechseln. "BT" blinkt auf dem Bildschirm und zeigt an, dass sich der Lautsprecher im Kopplungsmodus befindet.
2. Schalten Sie das Bluetooth-Gerät Ihres Telefons ein und suchen Sie nach anderen aktiven Bluetooth-Geräten.
3. Wählen Sie "1byone BS015" aus der Liste der gefundenen Geräte auf Ihrem Smartphone und geben Sie "0000" ein, wenn ein Passwort benötigt wird .
4. Die BT-Anzeige hört auf zu blinken, wenn die Kopplung erfolgreich ist.
5. Sie können jetzt Musik über Ihr Smartphone oder ein anderes Bluetooth-Gerät über den Soundbar-Lautsprecher wiedergeben.
6. Trennen Sie die Bluetooth-Verbindung des Telefons, um die Bluetooth-Verbindung auszuschalten.

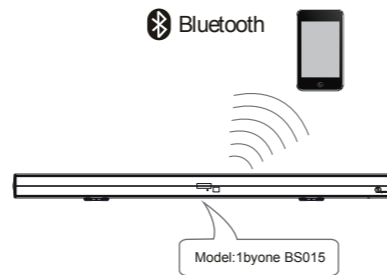

Bedienung der Fernbedienung

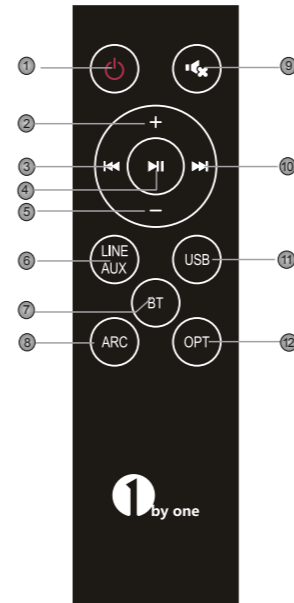

1. Standby
2. Volumen +
3. Vorheriger Track
4. Spielen / Pause
5. Volumen -
6. Line / Aux
7. Bluetooth
8. ARC
9. Stumm
10. Nächster Track
11. USB
12. Optisch

Batterien einlegen

1

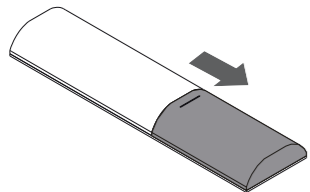

1. Entfernen Sie die Batteriefachabdeckung auf die Rückseite der Fernbedienung.

2

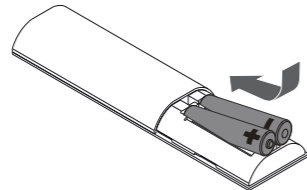

2. Legen Sie zwei AAA-Batterien (nicht im Lieferumfang enthalten) in das Batteriefach, achten Sie auf die richtige Polarität.

3

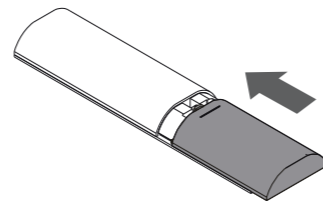

3. Setzen Sie die Batterieabdeckung wieder ein.

Notizen:

- Die Fernbedienung arbeitet in einer Entfernung von ca. 8 Metern und mit einem Sensorwinkel von ca. 30 Grad von links nach rechts.
- Entfernen Sie die Batterien, wenn Sie die Fernbedienung längere Zeit nicht benutzen möchten.
- Schwache Batterien können auslaufen und die Fernbedienung schwer beschädigen.
- Batterien dürfen nicht übermäßigen Wärmequellen wie Sonne oder Feuer ausgesetzt werden.
- Bitte seien Sie umweltfreundlich und entsorgen Sie die Batterien gemäß den örtlichen Vorschriften.

Bedienungsanleitung



• Drücken Sie um den Soundbar-Lautsprecher einzuschalten. Drücken Sie erneut, um den Lautsprecher in den Standby-Modus zu bringen. Drücken Sie erneut, um den Lautsprecher auszuschalten.



• BT-Modus (Bluetooth)



• ARC-Modus



• Pause / Wiedergabe fortsetzen
• Halten Sie 3 Sekunden lang gedrückt, um Bluetooth zu trennen (nur für Bluetooth- oder USB-Modus verfügbar)



Zurück zum vorherigen Track (nur für Bluetooth- oder USB-Modus verfügbar)



• Lautstärke hoch



• USB-Modus



• Optischen Eingangsmodus



• Umschalten zwischen Line In und Aux In



• Zum nächsten Titel springen (nur für Bluetooth- oder USB-Modus verfügbar)



• Schalten Sie den Ton vorübergehend aus. Drücken Sie erneut, um den Ton wieder einzuschalten



• Lautstärke runter

Fehlerbehebung

Problem	Ursache	Lösung
Kein Strom	Das Netzkabel ist nicht an die Stromversorgung angeschlossen oder die Verbindung ist nicht sicher.	Das Netzkabel ist nicht an die Stromversorgung angeschlossen oder die Verbindung ist nicht sicher.
Es gibt keinen Ton oder der Ton ist verzerrt.	Die Audiokabel sind nicht fest angeschlossen.	Schließen Sie die Audiokabel sicher an.
	Die Lautstärke ist auf den minimalen Pegel eingestellt. Der Ton ist ausgeschaltet.	Drehen Sie die Lautstärke hoch. Drücken Sie die Taste "Mute" auf der Fernbedienung.
Die Tasten am Lautsprecher funktionieren nicht.	Der Lautsprecher empfängt statische Interferenz.	Schalten Sie den Lautsprecher aus und ziehen Sie ihn aus der Steckdose. Stecken Sie ihn wieder hinein und schalten Sie den Lautsprecher ein.
Die Fernbedienung funktioniert nicht.	Es befinden sich keine Batterien in der Fernbedienung.	Installieren Sie zwei AAA-Batterien.
	Die Batterien sind leer.	Ersetzen Sie durch zwei neue Batterien
	Die Fernbedienung ist nicht auf den Fernbedienungssensor gerichtet.	Stellen Sie sicher, dass die Fernbedienung auf den Sensor zeigt.
	Die Fernbedienung befindet sich außerhalb ihres Betriebsbereichs.	Vergewissern Sie sich, dass sich die Fernbedienung nah genug dran ist.
	Der Lautsprecher ist nicht eingeschaltet.	Schalten Sie den Lautsprecher aus und ziehen Sie den Netzstecker.
		Schalten Sie den Lautsprecher aus und ziehen Sie ihn aus der Steckdose. Stecken Sie ihn wieder hinein und schalten Sie den Lautsprecher ein.

Spezifikationen

Stromversorgung: AC 100-240V, 50 / 60Hz

Ausgangsleistung (max.): 20W x 2

Frequenzgang: ± 3dB (20Hz ~ 20kHz)

Arbeitstemperatur: -10°C ~ 35°C

Relative Luftfeuchtigkeit: 5% ~ 90%

Entsorgung Gerät Entsorgen



Werfen Sie das Gerät keinesfalls in den normalen Hausmüll. Dieses Produkt unterliegt der europäischen Richtlinie 2012/19/EU.

Entsorgen Sie das Gerät über einen zugelassenen Entsorgungsbetrieb oder über Ihre kommunale Entsorgungseinrichtung. Beachten Sie die aktuell geltenden Vorschriften. Setzen Sie sich im Zweifelsfall mit Ihrer Entsorgungseinrichtung in Verbindung.



Die Verpackung besteht aus umweltfreundlichen Materialien, die Sie über die örtlichen Recyclingstellen entsorgen können.

Introduction

Merci pour l'achat de cette barre de son / haut parleur sans fil 1byone. Ce manuel d'instruction contient d'importantes informations concernant la sécurité, l'utilisation et le recyclage de ce produit. Utiliser le produit comme décrit dans ce manuel. Si vous vendez ou donnez ce produit, veuillez également transmettre ce manuel d'instruction.

INSTRUCTIONS IMPORTANTES

- Veuillez lire ce manuel avec attention avant de brancher et d'utiliser l'appareil.
- Ne pas ouvrir la barre de son. Il n'y a pas de composants utiles pour l'utilisateur dans l'appareil.
- Veuillez laisser le personnel qualifié effectuer les réparations nécessaires.
- Veuillez éteindre l'appareil lorsqu'il n'est pas utilisé.
- Déconnecter et débrancher l'appareil de la prise secteur si cet appareil ne va pas être utilisé pendant une longue période.
- Ne pas installer l'appareil dans un endroit où il est exposé à des sources de chaleur et de rayons du soleil.
- Ne pas installer l'appareil dans un endroit exposé à de la pluie ou de la moisissure.
- L'appareil ne doit pas être exposé à des éclaboussures.
- Ne pas placer des objets remplis avec des liquides, tels que des vases, sur l'appareil.
- Installer l'appareil sur une surface horizontale, plate, solide et avec une bonne ventilation. Ne jamais bloquer la ventilation de l'appareil car cela pourrait conduire à la surchauffe du produit.
- Utiliser un chiffon doux et propre pour nettoyer l'extérieur de l'appareil. Ne jamais le laver avec des produits chimiques ou du détergent.
- Ce manuel est un guide pour l'utilisation générale de l'appareil et non pas un guide complet concernant sa configuration.
- N'utiliser que les accessoires recommandés par le fabricant.

 Cette lumière clignotante a pour but d'alerter l'utilisateur concernant la présence de tension dangereuse dans le produit. Toucher les composants internes représentent un risque de choc électrique pour les personnes.

 Les points d'exclamations sont censés alerter l'utilisateur de la présence d'informations d'opérations importantes.

 Pour réduire le risque de choc électrique ou d'incendie, ne pas ouvrir le couvercle. Veuillez contacter le personnel qualifié en cas de problème.

Description du Produit

Vue Frontale

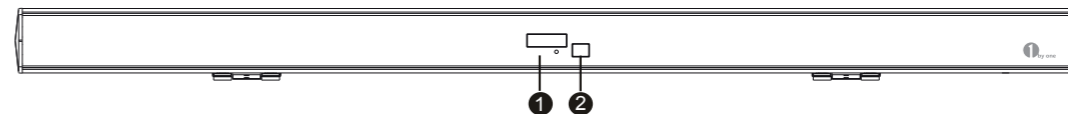

1. Ecran
2. Capteur Distant

Vue Arrière

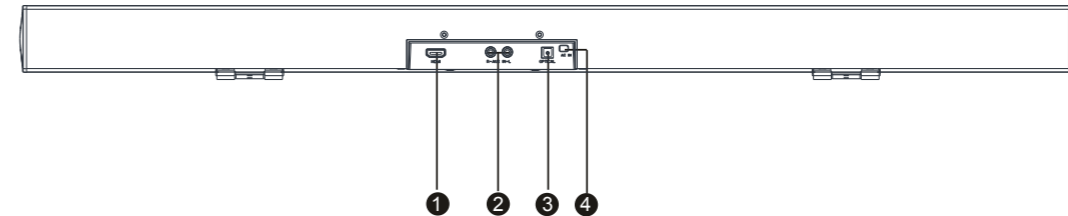

1. Entrée HDMI (connecte le port de sortie HDMI des télévisions écran ARC).
2. Entrée AUX - Ports RCA (connecte la sortie analogue de l'appareil externe)
3. Entrée Audio Optiques Numériques (Se branche à la sortie de optique de la télévision, lecteur DVD, boîtes d'installation / set up box, et consoles vidéos de salon).
4. Entrée Alimentation

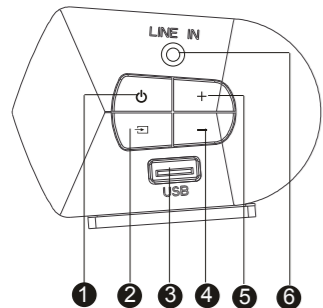
Vue Latérale

1. Veille / Standby (éteint l'appareil)
2. Source (changer entre ligne In, Aux, BT, USB, ARC et fibre optique simple. Le mode sélectionné apparaîtra sur le panneau frontal).
3. Port USB (connecte l'appareil USB tel que le playback provenant de MP3).
4. Volume - (Diminuer le niveau du volume. Le niveau du volume apparaîtra sur le panneau frontal).
5. Volume + (Augmenter le niveau du volume. Le niveau du volume apparaîtra sur le panneau frontal).
6. Port entrée de ligne (Connecte la sortie analogique de l'appareil externe)

Contenu de l'Emballage

1 x Barre de Son
1 x Télécommande
4 x Vis de Support

2 x Prise Murale
2 x Vis
2 x Support

1 x Câble RCA-RCA
1 x Manuel d'Instruction

Avant d'utiliser la Barre de Son pour la première fois, vérifier le contenu de l'emballage pour s'assurer que toutes les parties du produit sont présentes et en bon état.

Guide d'Installation

Monter la Barre de Son sur un Mur

Pour éviter les blessures, attacher la barre de son fermement sur le mur en respectant les instructions ci-dessous.

1. Percer 2 trous (environ 6 mm de diamètre) dans le mur, garder de la distance entre les deux trous d'environ 500 mm (cf image 1).
2. Insérer les deux fiches dans les deux trous. Insérer ensuite les deux vis dans les trous puis serrer. (cf image 2).
3. Laisser 4 mm d'espace entre chaque tête de vis et le mur (cf image 3).

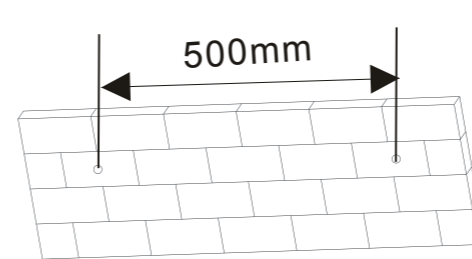

Fig.1

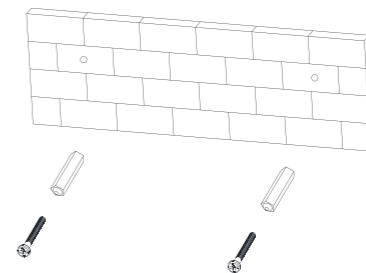

Fig.2

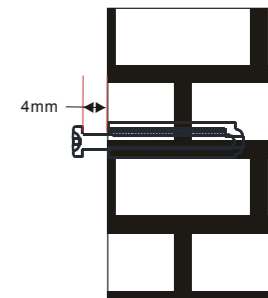

Fig.3

4. Faire glisser les montages mureaux de la barre de son (cf image 4).
5. Visser les têtes de vis sur la barre de son (cf image 5).
6. Placer la barre de son et les têtes de vis sur les vis du mur (cf image 6).

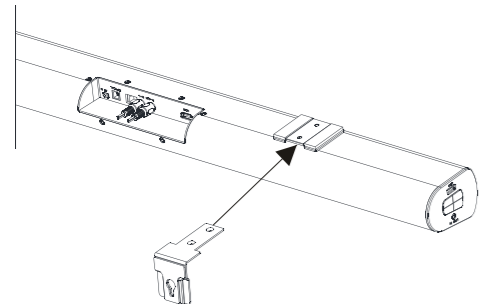

Fig.4

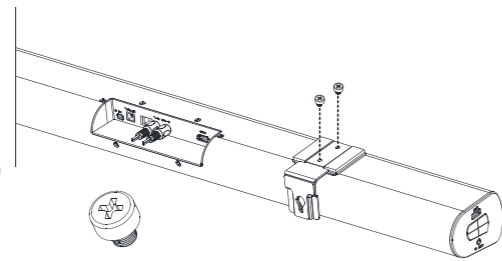

Fig.5

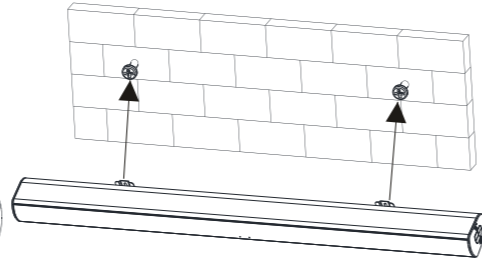
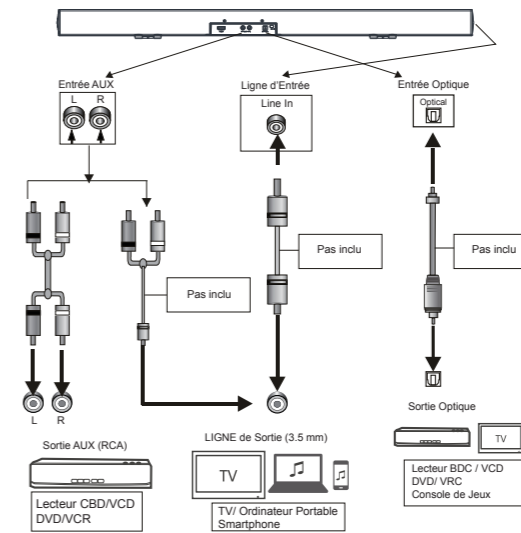

Fig.6

Connections

La barre de son dispose d'une ligne Aux (RCA) de 3.5 mm et d'une entrée optique (SC). Presser sur le bouton LINE / AUX / PORT pour sélectionner le signal correspondant à la source du signal d'entrée correspondant.



Aux In

Utiliser le câble inclu RCA-RCA pour connecter les terminaux stéréo des VCD, CD, VCR ou de lecteurs DVD de la barre de son sur l'entrée Aux. Un câble RCA de 3.5 mm peut également être utilisé pour connecter des appareils 3.5 mm ,tels que des télévisions, smartphones, ordinateurs portables à la barre de son.

Line In

Utiliser une câble audio 3.5 mm - 3.5 mm pour connecter la sortie audio de la télévision, smartphones et ordinateurs portables pour l'entrée de ligne sur le panneau latéral de la barre de son.

Entrée Optique

Connecter l'entrée optique de cette barre de son à la sortie optique de votre télévision, ;lecteur DVD, ou console de jeux en utilisant un câble optique.

Technologie ARC (Audio Return Channel)



La technologie ARC est utilisée dans la production audio digitale de télévision avec écran LCD pour obtenir un son d'une qualité optimale. Cette fonction est uniquement disponible en connectant une télévision conforme ARC.

Brancher la télévision conforme ARC avec la barre de son en utilisant un câble HDMI. Allumer la TV et la barre de son. Presser sur le bouton Source de la barre de son (sur la panneau latéral) sur la télécommande pour sélectionner le mode ARC. Vous devez éteindre la télévision et choisir "External Speakers / Hauts Parleurs Externes" dans le menu Audio de votre télévision. L'audio sera ensuite connecté directement sur le port de sortie. Veuillez consulter le manuel d'utilisation de votre TV pour plus d'informations.

Remarques concernant les options de connectivité

Une télévision dispose de plusieurs ports HDMI, mais uniquement un seul de ces ports peut disposer de la fonctionnalité ARC. Veuillez confirmer que vous avez connecté le câble HDMI au port HDMI de la télévision étiqueté avec "ARC", ou bien cette fonction ne sera pas activée.

Votre télévision a besoin d'être configurée pour utiliser les écouteurs extérieurs pour activer la sortie optique numérique de la télévision. La sortie optique numérique de certaines télévisions sont toujours actives, mais d'autres télévision ont besoin d'être configurées pour convertir l'audio en sortie optique.

Si le ARC HDMI ou les sorties RCA n'est pas disponible sur votre télévision, garder à l'esprit que vous pouvez accomplir le même type d'installation en utilisant d'autres configuration telles que la sortie option, la sortie 3.5 mm, ou via une connection sans fil Bluetooth.

Synchroniser la Barre de Son avec un Smartphone

1. Presser sur le bouton Standby pour allumer l'appareil.

Presser sur le bouton Source l'appareil pour basculer en mode Bluetooth. Le message "BT" clignotera sur l'écran, indiquant que l'appareil est en mode synchronisation.

2. Allumer le Bluetooth votre smartphone et chercher un autre appareil actif Bluetooth.

3. Sélectionner "1byone BS015" depuis la liste d'appareils trouvés et écrire "0000" si le mot de passe est requis.

4. L'indicateur BT ne clignote plus et devient stable lorsque la synchronisation est finie.

5. Vous pouvez maintenant jouer la musique depuis votre smartphone ou tout autre appareil Bluetooth avec la barre de son.

6. Déconnecter le Bluetooth du téléphone pour éteindre la connection Bluetooth.

Remarque : La portée de la connection Bluetooth est de 10 mètres.

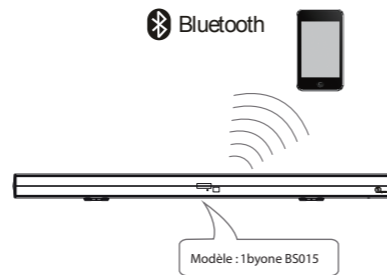

Utilisation de la Télécommande

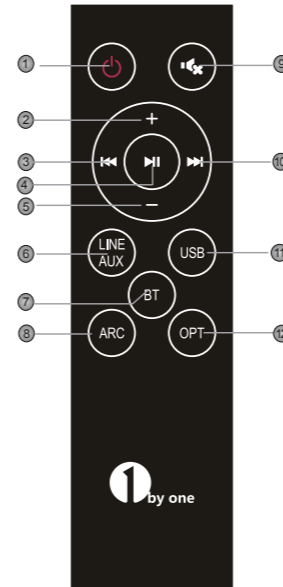

1. Standby / Veille

2. Volume +

3. Piste Précédente

4. Lecture/ Pause

5. Volume -

6. Line / Aux

7. Bluetooth

8. ARC

9. Muet

10. Piste Suivante

11. USB

12. Optique

Insérer les Piles

1

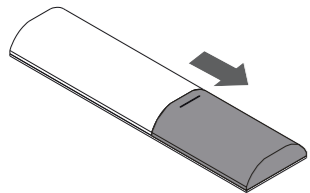

1. Retirer le compartiment de piles situé sur le dos de la télécommande.

2

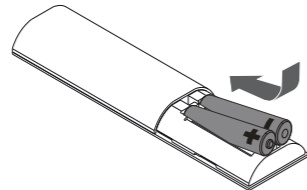

2. Insérer deux piles AAA (non incluses) dans le compartiment pour piles, en respectant les polarités.

3

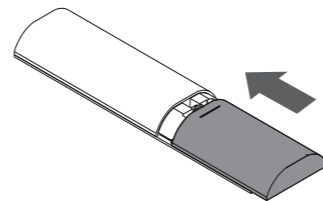

3. Réinsérer le compartiment pour piles.

Remarques:

- La télécommande fonctionne dans un périmètre de 8 mètres avec un angle latéral d'environ 30 degrés.
- Retirer les piles si vous n'avez pas l'intention d'utiliser la télécommande pendant une longue période.
- Des batteries vides peuvent fuir et endommager la télécommande.
- Les batteries ne doivent pas être exposées à des sources de chaleurs ou directement aux rayons du soleil.
- Veuillez recycler les piles en respectant l'environnement et les normes locales.

Instructions d'utilisation

• Presser pour allumer la barre de son. Presser une nouvelle fois pour mettre l'appareil en mode standby. Presser une nouvelle fois pour éteindre l'appareil.



• Entrer en mode BT (Bluetooth)



• Entrer en mode ARC



• Appuyer sur Pause / Resume pour un playback
• Maintenir appuyé pendant 3 secondes pour déconnecter le Bluetooth (uniquement possible avec le mode USB et Bluetooth).



• Revenir sur la piste précédente (disponible pour les modes Bluetooth et USB)



• Augmenter le volume



• Entrer en mode USB



• Entrer en mode Optique



• Basculer entre le mode "Line in" et "Aux In"



• Passer à la piste suivante (uniquement disponible pour les modes BT et USB)



• Supprimer le son temporairement. Presser une nouvelle fois pour remettre le son.



• Baisser le volume.

FAQ

Problème	Cause (s)	Solution(s)
Pas d'électricité	Le câble AC n'est pas connecté à la source d'alimentation électrique ou la connection n'est pas sécurisée.	Le câble AC n'est pas connecté à l'alimentation électrique ou la connection n'est pas sécurisée.
Il n'y a aucun son ou le son est déformé.	Les câbles audio ne sont pas correctement installés.	Brancher les câbles audio de façon sécurisée.
	Le volume est réglé sur le niveau minimum.	Augmenter le volume.
	Le son est désactivé.	Appuyer sur le bouton "Mute" / "Muet" avec la télécommande pour supprimer le son.
Les boutons / commandes de l'appareil ne fonctionnent pas	L'appareil reçoit de l'électricité statique.	Eteindre et débrancher l'appareil. Rebrancher et allumer l'appareil une nouvelle fois.
La télécommande ne fonctionne pas.	Il n'y a pas de piles dans la télécommande.	Installer deux piles AAA.
	Les piles sont vides.	Replacer avec deux nouvelles piles.
	La télécommande n'est pas dirigée vers le capteur de la télécommande.	S'assurer que la télécommande est dirigée vers le capteur pour la télécommande.
	La télécommande est en dehors de son champ d'action.	S'assurer que la télécommande est bien utilisée dans son périmètre.
	L'appareil n'est pas allumé.	Eteindre le bouton de son et le débrancher de la prise secteur. Brancher et allumer l'appareil de nouveau.

Caractéristiques Techniques

Alimentation Electrique : AC 100-240V, 50/60Hz

Courant Sortie (Max) : 20W x 2

Températures d'utilisation : -10°C~35°C

Humidité Relative : 5%~90%

Mise au rebut

Mise au rebut de l'appareil



L'appareil ne doit en aucun cas être mis aux ordures ménagères normales. Ce produit est assujéti à la directive européenne 2012/19/EU.

Eliminez l'appareil par l'intermédiaire d'une entreprise de traitement des déchets autorisée ou via le service de recyclage de votre commune. Respectez la réglementation en vigueur. En cas de doute, veuillez contacter votre centre de recyclage.



L'emballage est réalisé à l'aide de matériaux écologiques qu'il est possible de confier aux centres de recyclage proches de chez vous.

Introducción

Gracias por comprar 1byone altavoz inalámbrico soundbar. Este manual de instrucciones contiene información importante sobre seguridad, uso y eliminación. Utilice el producto como se describe y guarde este manual para futuras referencias. Si vende este altavoz o lo regala, entregue también este manual al nuevo propietario.

INSTRUCCIONES IMPORTANTES DE SEGURIDAD

- Lea atentamente este manual antes de conectar y utilizar este altavoz.
- No abra la cubierta de este altavoz. No hay partes reparables por el usuario adentro. Solicite ayuda mantenimiento a personal cualificado.
- Apague el altavoz cuando no esté en uso. Apague y desconecte el altavoz de la alimentación cuando no se utilice durante un largo período de tiempo.
- No instale el altavoz en un lugar expuesto a fuentes de calor o a sol directo.
- No instale el altavoz en un lugar expuesto a la humedad o lluvia.
- El altavoz no debe estar expuesto a goteo o salpicaduras de agua. No coloque ningún objeto lleno de líquidos, como jarrones, sobre el altavoz.
- Instale el altavoz en una superficie horizontal, plana y robusta, con buena ventilación. Nunca bloquee los orificios de ventilación del altavoz, causará un mal funcionamiento resultante del sobrecalentamiento.
- Utilice un paño suave y limpio para limpiar el exterior del altavoz. Nunca lo limpie con productos químicos o detergentes.
- Este manual es una guía para el uso general del usuario y no una guía completa para la configuración.
- Utilice únicamente accesorios especificados por el fabricante.



El relámpago está diseñado para alertar al usuario de la presencia de voltaje peligroso dentro de la carcasa del producto, y tocar los componentes internos puede suponer un riesgo de descarga eléctrica a las personas.



La marca de exclamación está destinada para alertar al usuario de la presencia de instrucciones de operación importantes.



Para reducir el riesgo de descarga eléctrica o incendio, no abra la cubierta. Consulte a un técnico cualificado.

Descripción del producto

Vista frontal

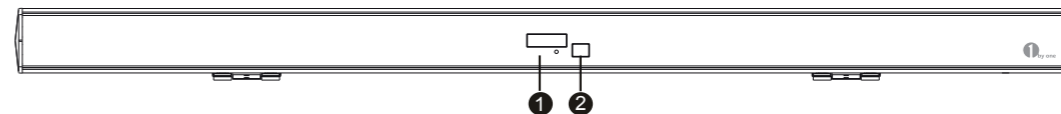

1. Pantalla de visualización
2. Sensor

Vista trasera

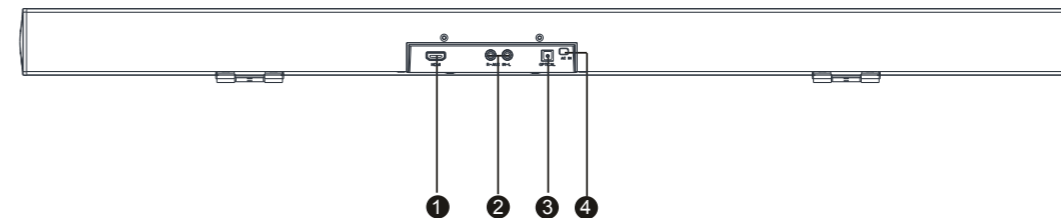

1. Entrada HDMI ARC (Sólo se conecta al puerto de salida HDMI de las televisiones compatibles con ARC)
2. Entrada AUX - puertos RCA (Se conecta a la salida analógica del dispositivo externo)
3. Entrada de audio óptico digital (se conecta a la salida óptica de televisiones, reproductores de DVD, decodificadores y videoconsolas)
4. Entrada del cable de alimentación

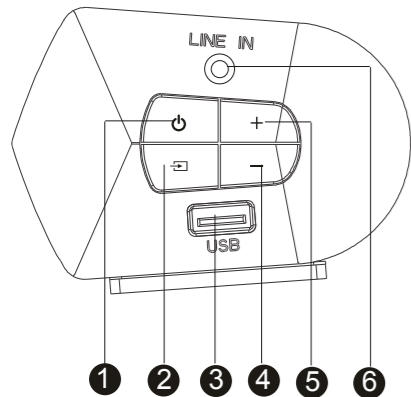
Vista lateral

1. Standby (enciende y apaga el altavoz)
2. Fuente (Conmuta entre la entrada de línea, entrada auxiliar, BT, USB, ARC y el modo de entrada óptico. El modo seleccionado aparecerá en el panel frontal)
3. Puerto USB (Se conecta a dispositivos USB para reproducir música desde reproductores MP3)
4. Volumen - (Baja el volumen, el nivel de volumen aparecerá en el panel frontal)
5. Volumen + (Sube el volumen, el nivel de volumen aparecerá en el panel frontal)
6. Entrada Line In de 3,5 mm (Se conecta a la salida analógica del dispositivo externo)

Artículos incluidos

1 x Altavoz inalámbrico
1 x Mando a distancia
4 x Tornillos

2 x Tacos
2 x Tornillos
2 x Soportes

1 x Cable RCA a RCA
1 x Manual de instrucciones

Antes de usar el altavoz inalámbrico por primera vez, compruebe el contenido del paquete para asegurarse de que todas las piezas estén libres de daños visibles.

Guía de instalación
Montaje del altavoz en una pared

Para evitar lesiones, sujete el altavoz firmemente a la pared de acuerdo con las siguientes instrucciones.

1. Taladre dos orificios (alrededor de 6 mm de diámetro) en la pared, manteniendo una distancia entre los dos agujeros de 500 mm (19,7 pulgadas). (Figura 1)
2. Inserte los dos tacos en los dos orificios taladrados. A continuación, inserte dos tornillos en los dos agujeros y apriételos. (Figura 2)
3. Deje 4mm (0.16") de espacio entre la cabeza del tornillo y la pared. (Fig. 3)

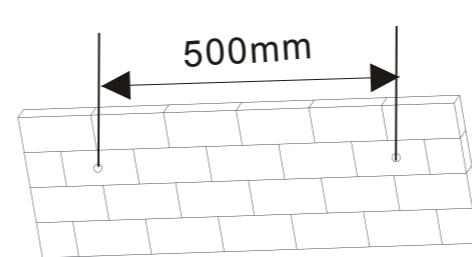

Fig.1

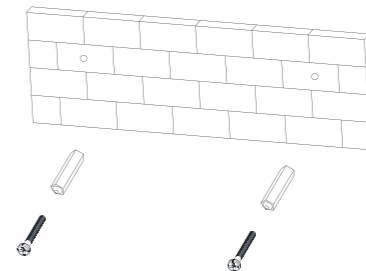

Fig.2

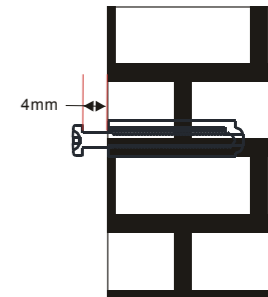

Fig.3

4. Deslice los soportes de montaje de pared en el altavoz. (Fig. 4)
5. Atornille los soportes de montaje de pared en el altavoz. (Fig.5)
6. Cuelgue el altavoz y los soportes montados en los tornillos de pared. (Fig.6)

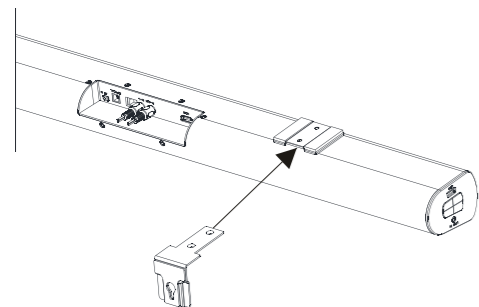

Fig.4

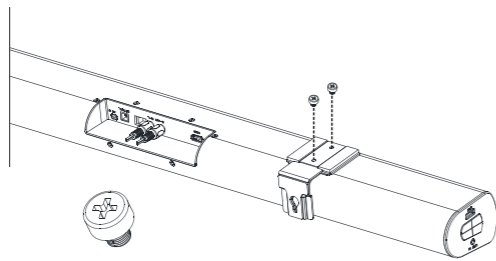

Fig.5

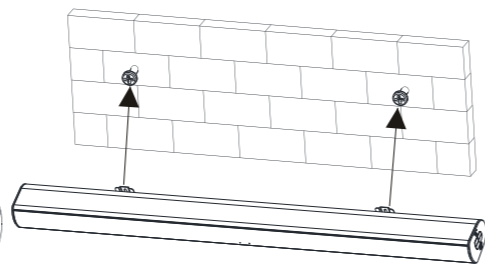
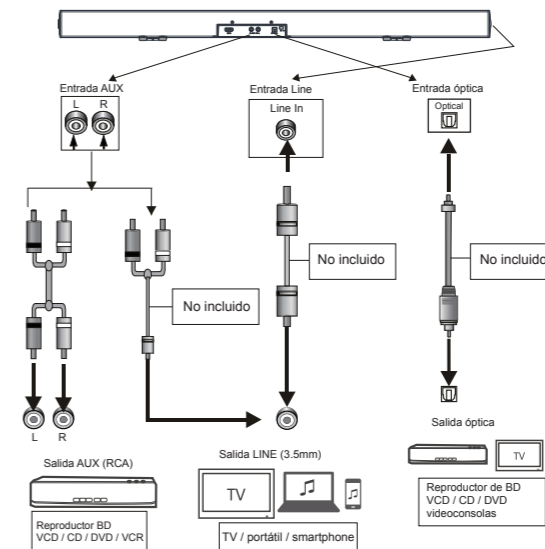

Fig.6

Conexiones

Este altavoz tiene entradas Aux (RCA), Line (3.5mm) y óptica (SC). Pulse el botón LINE / AUX / OPT para seleccionar la entrada de la fuente correspondiente.



Aux In

Utilice el cable RCA a RCA incluido para conectar los terminales de salida de audio estéreo de un VCD, CD, VCR o reproductor de DVD a la entrada auxiliar del altavoz. También se puede utilizar un cable de RCA de 3,5 mm para conectar dispositivos de 3,5 mm, como televisiones, smartphones y portátiles, a la entrada auxiliar del altavoz.

Line In

Utilice un cable de audio de 3,5 mm a 3,5 mm para conectar la salida de audio de 3,5 mm de las televisiones, smartphones y portátiles a la entrada Line en el panel lateral del altavoz.

Entrada óptica

Conecte la entrada óptica de este altavoz a la salida óptica de un televisor, reproductor DVD, decodificador o videoconsola mediante un cable óptico.

ARC (canal de retorno de audio)



ARC se utiliza en la salida de audio digital de las televisiones de pantalla de cristal líquido para una óptima calidad de sonido. Esta función sólo está disponible cuando se conecta a una televisión compatible con ARC.

Conecte una televisión compatible con ARC al altavoz con un cable HDMI. Encienda la televisión y el altavoz. Pulse el botón Fuente en el panel lateral del altavoz o el botón ARC en el mando a distancia para seleccionar el modo ARC. Puede que tenga que apagar el altavoz incorporado de la televisión y elegir "Altavoces externos" en el menú de ajustes de audio / sonido de su televisión. El audio se dirigirá entonces al puerto de salida. Consulte el manual de instrucciones suministrado con su televisión.

Notas sobre las opciones de conectividad:

Mientras que una televisión puede tener múltiples puertos HDMI, sólo uno puede tener funcionalidad ARC. Confirme que ha conectado el cable HDMI al puerto HDMI de la televisión marcado con "ARC", de lo contrario esta función no estará habilitada.

Es posible que su televisión tenga que ser configurada para utilizar "altavoces externos" para poder activar la salida óptica digital del televisor. La salida óptica de algunas televisiones está siempre activa, pero es posible que sea necesario configurar otras televisiones para convertir todo el audio a la salida óptica.

Si el puerto HDMI ARC o la salida RCA no están disponibles en su televisión, tenga en cuenta que puede realizar la misma configuración básica utilizando otras salidas de audio como la salida óptica, salida de 3,5 mm o mediante una conexión inalámbrica Bluetooth.

Emparejamiento del altavoz con un dispositivo móvil

1. Presione el botón Standby para encender el altavoz. Pulse el botón Fuente en el altavoz para cambiar al modo Bluetooth. "BT" parpadeará en la pantalla, indicando que el altavoz está en modo de emparejamiento.
2. Encienda el Bluetooth del teléfono (dispositivo) y busque otros dispositivos Bluetooth activos.
3. Seleccione "1byone BS015" en la lista de dispositivos encontrados en su smartphone e ingrese "0000" si se requiere contraseña.
4. El indicador BT dejará de parpadear y se solidificará si el emparejamiento es exitoso.
5. Ahora puede reproducir música desde su smartphone u otro dispositivo Bluetooth a través del altavoz.
6. Desconecte el Bluetooth del teléfono para desactivar la conexión Bluetooth.

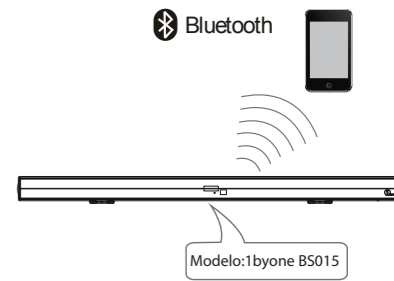

Funcionamiento del mando a distancia

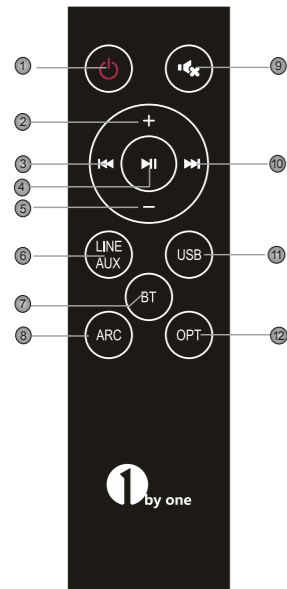

1. Standby
2. Volumen +
3. Pista anterior
4. Reproducir / Pausa
5. Volumen -
6. Líne / Aux
7. Bluetooth
8. ARC
9. Silenciar
10. Pista siguiente
11. USB
12. Óptica

Colocación de las pilas

1

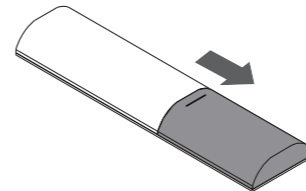

1. Retire la tapa del compartimento de las pilas situada en la parte posterior del mando a distancia.

2

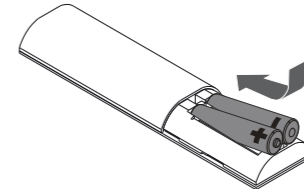

2. Inserte dos pilas AAA (no incluidas) en el compartimento de las pilas, prestando atención a la polaridad correcta.

3

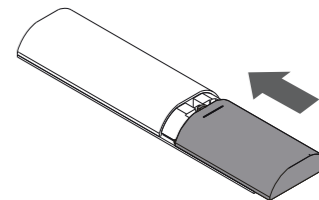















3. Vuelva a insertar la tapa de las pilas.

Notas:

- El mando a distancia funciona a una distancia de unos 8 metros y con un ángulo de sensor de unos 30 grados de izquierda a derecha.
- Retire las pilas si no desea utilizar el mando a distancia durante un largo período de tiempo.
- Las pilas débiles pueden tener fugas y dañar gravemente el mando a distancia.
- Las pilas no deben estar expuestas a fuentes de calor excesivas, como la luz del sol o fuego.
- Sea respetuoso con el medio ambiente y deseché las pilas de acuerdo con las regulaciones locales del gobierno.

Instrucciones de uso

-  • Presionar  para encender el altavoz. Pulse de nuevo para poner el altavoz en modo de espera. Presione  nuevamente para apagar el altavoz.
-  • Entrar al modo BT (Bluetooth)
-  • Entrar al modo ARC
-  • Pausar / Reanudar una reproducción
-  • Mantener pulsado durante 3 segundos para desconectar Bluetooth(sólo disponible para Bluetooth o modo USB)
-  • Regresar a la pista anterior (sólo disponible para el modo Bluetooth o USB)
-  • Subir el volumen
-  • Entrar al modo USB
-  • Entrar al modo de entrada óptica
-  • Cambiar entre el modo Line In y el modo Aux In
-  • Saltar a la pista siguiente (sólo disponible para Bluetooth o modo USB)
-  • Apagar temporalmente el sonido. Presione nuevamente para volver a encender el sonido
-  • Bajar el volumen

Solución de problemas

Problema	Cause(s)	Solución (es)
Ninguna energía.	El cable de alimentación de CA no está conectado a la fuente de alimentación o la conexión no es segura.	El cable de alimentación de CA no está conectado a la fuente de alimentación o la conexión no es segura.
No hay sonido o el sonido está distorsionado.	Los cables de audio no están bien conectados.	Conecte los cables de audio de forma segura.
	El volumen está ajustado al nivel mínimo.	Suba el volumen.
Los botones del altavoz no funcionan.	El sonido está apagado.	Pulse el botón Mute en el mando a distancia para activar el sonido.
	El altavoz está recibiendo interferencias de electricidad estática.	Apague y desconecte el altavoz de la alimentación. Enchufe y encienda el altavoz.
El mando a distancia no funciona.	No hay pilas en el mando a distancia.	Instale dos pilas AAA.
	Las pilas están descargadas.	Reemplace con dos pilas nuevas
	El mando a distancia no apunta al sensor remoto.	Asegúrese de que el mando a distancia esté orientado hacia el sensor.
	El mando a distancia está fuera de su área de operación.	Asegúrese de que el mando a distancia esté dentro del área de operación.
	El altavoz no está encendido.	Apague el altavoz y desenchúfelo de la alimentación. Conéctelo de nuevo y encienda el altavoz.

Especificaciones

Fuente de alimentación: CA 100-240V, 50 / 60Hz

Potencia de salida (máx.): 20W x 2

Respuesta de frecuencia: \pm 3dB (20Hz ~ 20kHz)

Temperatura de funcionamiento: 14°F ~ 95°F (-10°C ~ 35°C)

Humedad relativa: 5% ~ 90%

Eliminación

Eliminación del producto



Bajo ninguna circunstancia se debe desechar este dispositivo en la basura normal. Este producto está sujeto a las disposiciones de las directivas europeas 2012/19/EU.

Elimine el dispositivo a través de una empresa o en un punto limpio. Por favor, observe las normas actuales en desecho de productos. Contacte con el centro municipal de desechos si tiene cualquier duda.



El embalaje está fabricado con material respetuoso con el medio ambiente y puede ser desechado en su centro de reciclaje local.

Introduzione

Grazie per aver acquistato la Barra Altoparlante Wireless 1byone. Questo manuale fornisce importanti informazioni per la sicurezza, l'uso e lo smaltimento. Usa il prodotto come descritto e conserva questo manuale per future consultazioni. Se vendi o regali questo altoparlante, consegna anche il manuale al nuovo proprietario.

IMPORTANTI ISTRUZIONI DI SICUREZZA

- Si prega di leggere attentamente questo manuale prima di collegare e usare l'altoparlante.
- Non aprire la cover di questo altoparlante. Non ci sono componenti utilizzabili all'interno. Per la manutenzione, rivolgersi solo a personale qualificato.
- Spegni l'altoparlante quando non in uso. Spegni l'altoparlante e scollegalo dalla presa AC se non lo userai per molto tempo.
- Non installare l'altoparlante in luoghi esposti a fonti di calore e luce solare diretta.
- Non installare l'altoparlante in luoghi umidi o soggetti a pioggia.
- L'altoparlante non deve essere esposto a gocciolii o schizzi d'acqua. Non posare nessun oggetto che contiene liquidi, come vasi, sopra l'altoparlante.
- Installa l'altoparlante in aree ben ventilate su una superficie orizzontale, piana e solida. Non bloccare mai le bocchette dell'altoparlante o si rischiano malfunzionamenti causati dal surriscaldamento.
- Usa un panno soffice e pulito per pulire l'esterno dell'altoparlante. Non usare mai detergenti chimici.
- Questo manuale è una guida per le istruzioni generali di gestione e non una guida completa di configurazione.
- Usa solo parti/accessori specificati dal produttore.



Il lampo luminoso avverte della presenza di tensioni elettriche all'interno del prodotto e toccare i componenti interni potrebbe causare pericolose scosse.



Il punto esclamativo avverte l'utente della presenza di importanti istruzioni operative.



Per ridurre il rischio di scosse elettriche o incendi, non aprire la scocca. Contatta solo personale qualificato per queste operazioni.

Descrizione del Prodotto

Vista Frontale

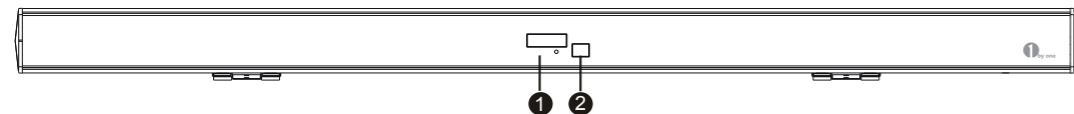

1. Display
2. Sensore Telecomando

Vista Posteriore

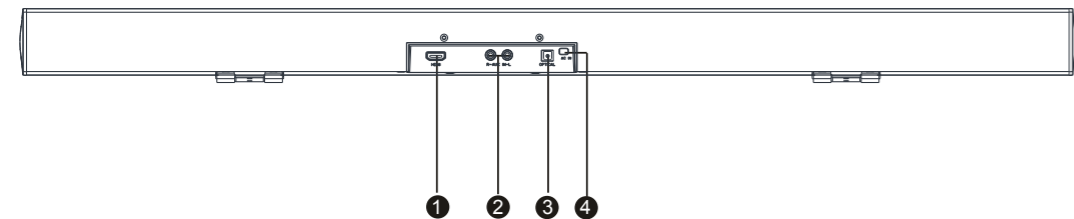

1. HDMI ARC Input (si collega a una porta HDMI output solo di TV ARC)
2. AUX Input – porte RCA (si collega all'uscita analogica del dispositivo esterno)
3. Input Audio Digitale Ottico (si collega all'uscita ottica di TV, lettori DVD, decoder e console per videogiochi)
4. Cavo di Alimentazione

Vista Laterale

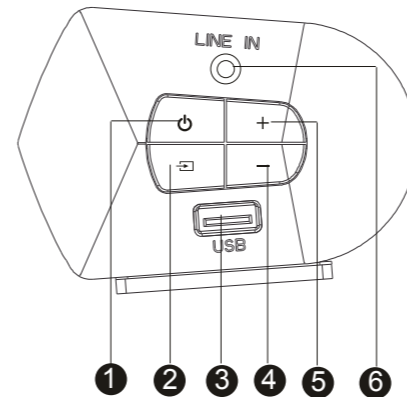

1. Standby (accende e spegne il dispositivo)
2. Fonte (per scegliere tra le modalità Line In, Aux In, BT, USB, ARC, e ingressi Ottici). La modalità selezionata apparirà sul pannello frontale.
3. Porta USB (per collegare un dispositivo USB come i lettori MP3)
4. Volume – (per abbassare il volume. Il livello del volume apparirà sul pannello frontale)
5. Volume – (per alzare il volume. Il livello del volume apparirà sul pannello frontale)
6. Porta Line In 3.5mm (per ricevere il segnale in uscita di un dispositivo esterno).

Accessori Inclusi

- 1 x Barra Altoparlante Wireless
- 1 x Telecomando
- 4 x Viti per Braccio Supporto

- 2 x Stopper
- 2 x Viti
- 2 x Braccio di Supporto

- 1 x Cavo RCA-RCA
- 1 x Manuale di Istruzioni

Prima di usare la Barra Altoparlante Wireless per la prima volta, controllare il contenuto della confezione per accertarsi che ci siano tutti i componenti e che siano privi di danni visibili.

Guida di Installazione

Montare la Barra Altoparlante al Muro

Per evitare infortuni, fissare saldamente l'altoparlante al muro rispettando le seguenti istruzioni.

1. Fai due buchi col trapano nel muro (circa 6mm/0.24in di diametro) con una distanza tra i due buchi di 500mm (19.7in). (Fig.1)
2. Inserisci i due stopper nei fori appena fatti. Poi, inserisci due viti e stringi. (Fig.2)
3. Lascia 4mm (0.16") tra la testa di ciascuna vite e il muro. (Fig.3)

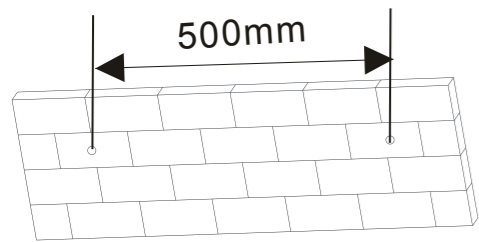

Fig.1

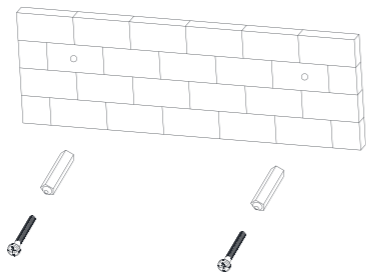

Fig.2

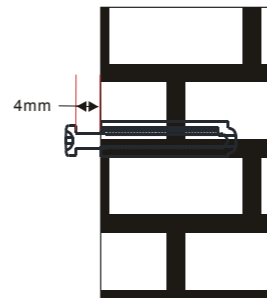

Fig.3

4. Fai scorrere i bracci di sostegno a muro sull'altoparlante. (Fig.4)
5. Avvita i bracci a muro sull'altoparlante. (Fig.5)
6. Aggancia l'altoparlante e i bracci collegati insieme sulle viti nel muro. (Fig.6)

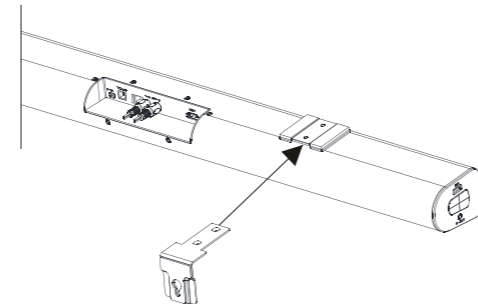

Fig.4

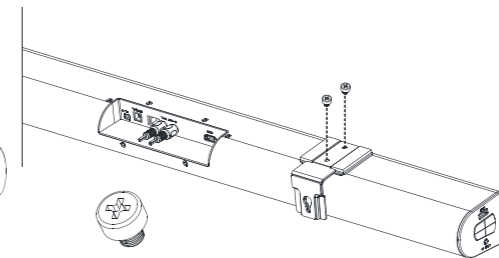

Fig.5

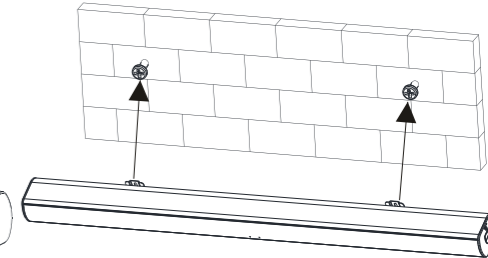
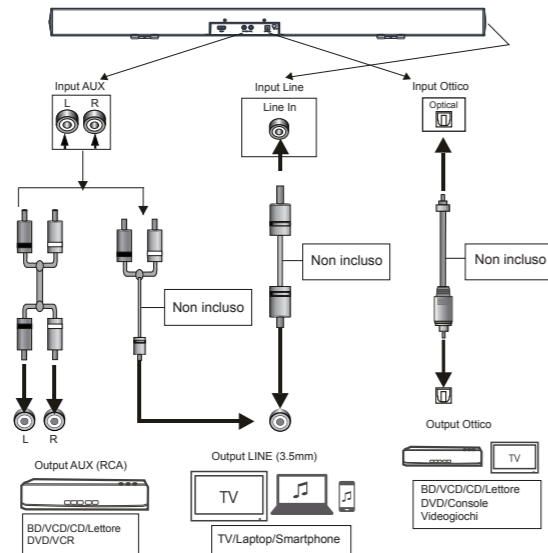

Fig.6

Collegamenti

Questa barra altoparlante ha ingressi Aux (RCA), Line (3.5mm) e Ottici (SC). Premi il tasto per la scelta della fonte in ingresso desiderata tra LINE/AUX/OPT.



Aux In

Usa il cavo RCA-RCA incluso per collegare l'audio in uscita dello stereo di un dispositivo VCD, CD, VCR o un lettore DVD all'ingresso Aux della barra altoparlante. Con un cavo RCA-3.5mm puoi anche collegare un dispositivo con presa output da 3.5mm come TV, smartphone e laptop all'ingresso input Aux della barra altoparlante.

Line In

Usa un cavo 3.5mm-3.5mm per collegare l'uscita audio 3.5mm di TV, smartphone, e laptop all'ingresso Line In sul pannello laterale della barra altoparlante.

Input Ottico

Collega l'input ottico di questo altoparlante all'output ottico di TV, lettore DVD, decoder, o console per videogiochi usando un cavo ottico.

ARC (Canale di Ritorno Audio)



Il sistema ARC viene usato per l'uscita dell'audio digitale di televisori con display a cristalli liquidi per avere sincronizzazione audio di alta qualità. Questa funzione è disponibile solo quando ci si collega a TV con ARC.

Collegare TV con ARC alla barra altoparlante usando un cavo HDMI. Accendi il TV e la barra altoparlante. Per attivare la modalità ARC, premi il tasto per la scelta della fonte sul lato dell'altoparlante o il tasto ARC sul telecomando. Potrebbe essere necessario spegnere l'altoparlante integrato del TV e scegliere "Altoparlanti Esterni" nelle impostazioni Audio/Suono del menu del tuo TV. L'audio verrà poi portato alla porta output. Si prega di consultare anche il manuale del proprio TV.

EN **Note sulle opzioni di connessione:**

DE Mentre un televisore potrebbe avere più porte HDMI, solo una può avere la funzione ARC. Accertati di aver collegato il cavo HDMI alla porta HDMI
FR del televisore contrassegnata con "ARC"; altrimenti questa funzione non potrà funzionare.

ES Potrebbe essere necessario configurare il tuo TV per usare "altoparlanti esterni" e attivare così l'output ottico del televisore. L'output ottico di alcuni
IT TV è sempre attivo, ma su altri TV è necessaria la configurazione dell'output ottico.

Se sul tuo televisore non è disponibile una porta HDMI ARC o una porta RCA, ricordati che puoi avere un simile risultato usando altre uscite audio come l'uscita ottica, l'uscita 3.5mm o la connessione wireless Bluetooth.

Associare la Barra Altoparlante a un Dispositivo Mobile

1. Premi il tasto Standby per accendere l'altoparlante. Premi il tasto Fonte sull'altoparlante per passare in modalità Bluetooth. Sul display apparirà "BT" per indicare che l'altoparlante è in modalità abbinamento.

2. Accendi il Bluetooth del tuo telefono (o dispositivo) e cerca altri dispositivi Bluetooth attivi.

3. Seleziona "1byone BS015" dalla lista dei dispositivi trovati dal tuo smartphone e scrivi "0000" se viene richiesta una password.

4. L'indicatore BT smetterà di lampeggiare e la luce diverrà fissa se l'abbinamento è avvenuto correttamente.

5. Ora puoi ascoltare attraverso la barra altoparlante la musica del tuo smartphone o degli altri device Bluetooth collegati.

6. Scollega il tuo telefono Bluetooth per terminare la connessione Bluetooth.

Nota: il raggio di comunicazione Bluetooth è di 10m (32.8ft).

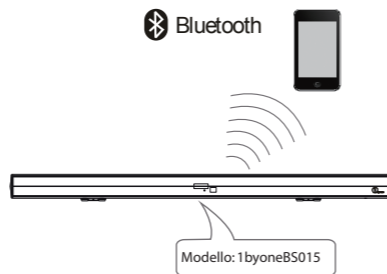

Gestione del Telecomando

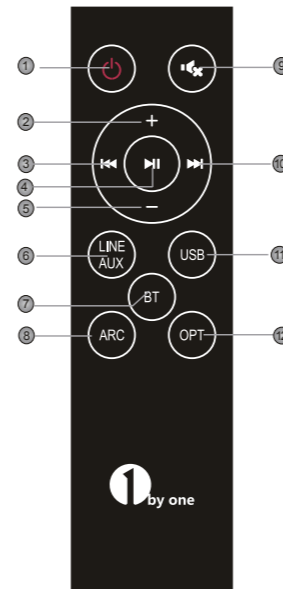

1. Standby
2. Volume +
3. Traccia Precedente
4. Play/Pausa
5. Volume -
6. Line/Aux
7. Bluetooth
8. ARC
9. Muto
10. Traccia Successiva
11. USB
12. Ottico

Inserire Batterie

1

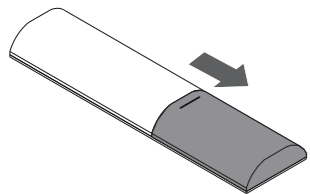

1. Rimuovere lo scomparto della batteria dal retro del telecomando.

2

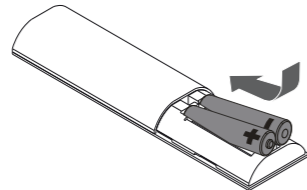

2. Inserisci due batterie AAA (non incluse) nell'alloggio delle batterie, rispettando le corrette polarità.

3

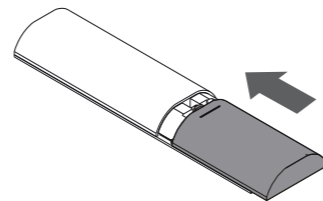

3. Rimetti il coperchio dello scomparto.

Note:

- Il telecomando funziona fino a circa 8 metri e fino a un angolazione di 30 gradi a destra o sinistra dal sensore.
- Togli le batterie se non userai il telecomando per molto tempo.
- Batterie in esaurimento possono avere perdite e danneggiare gravemente il telecomando.
- Le batterie non devono essere esposte a eccessivo calore come fiamme o luce solare.
- Si prega di rispettare l'ambiente e smaltire le batterie nel rispetto delle normative locali.

Istruzioni Operative

• Premi per accendere la barra altoparlante. Premi di nuovo per metterlo in standby. Premi ancora per spegnerlo.



• Attiva BT (Bluetooth)



• Attiva la modalità ARC



• Pausa/Riprendi un ascolto
• Tieni premuto per tre secondi per disconnettere il Bluetooth



• Ritorna alla traccia precedente (possibile solo in modalità Bluetooth o USB)



• Alza il volume



• Attiva la modalità USB



• Attiva la modalità Ottica In



• Passa da Line In a Aux In



• Passa alla traccia successiva
(possibile solo in modalità Bluetooth o USB)



• Spegni momentaneamente il suono. Premi di nuovo per rimetterlo



• Abbassa il volume

Risoluzione dei Problemi

Problema	Causa(e)	Soluzione(i)
Non Alimentato	Il cavo AC non è collegato o il collegamento non è sicuro.	Il cavo AC non è collegato o il collegamento non è sicuro.
Non c'è suono o è distorto.	I cavi audio non sono collegati bene.	Collegare bene i cavi audio.
	Il volume è al minimo.	Alzare il volume.
	Il suono è spento.	Premere il tasto Muto sul telecomando per attivare il suono.
I tasti sull'altoparlante non funzionano.	L'altoparlante è disturbato da interferenze elettrostatiche.	Spegnere e scollegare l'altoparlante dalla presa. Ricollegarlo alla presa e accenderlo.
Il telecomando non funziona.	Non ci sono le batterie nel telecomando.	Inserisci due batterie AAA.
	Le batterie sono scariche.	Metti due batterie nuove.
	Il telecomando non è indirizzato verso il sensore dell'altoparlante.	Accertati che il telecomando sia indirizzato verso il sensore dell'altoparlante.
	Il telecomando è troppo lontano dal raggio operativo.	Accertati che il telecomando sia dentro il raggio operativo.
	L'altoparlante non è acceso.	Spegni l'altoparlante e scollega la presa. Rimetti la spina e accendilo.

Specifiche

Alimentazione: AC 100-240V, 50/60Hz

Potenza in Uscita (Max): 20W x 2

Frequenza di Risposta: ± 3 dB (20Hz~20kHz)

Temperatura di Lavoro: 14°F~95°F (-10°C~35°C)

Umidità Relativa: 5%~90%

Smaltimento

Smaltimento dell'elettrodomestico



Non gettare mai l'elettrodomestico tra i normali rifiuti domestici.

Lo smaltimento di questo prodotto è regolato dalla direttiva europea 2012/19/EU.

Per lo smaltimento dell'elettrodomestico, contattare un'agenzia di smaltimento specializzata o il comune. Si invita a rispettare le norme vigenti sullo smaltimento dei rifiuti. Contattare il centro smaltimento rifiuti della propria area per informazioni e assistenza.



La confezione è fatta di materiale riciclabile e può essere smaltita nell'apposita raccolta differenziata.

Customer Service/Kundenservice/Service Clients
Atención al cliente/Assistenza Clienti/カスタマーサービス

US

To ensure speedy handling of your issue, please call or email us for assistance.

Phone: +1 909-391-3888

(Mon-Fri 9:00am - 6:00pm PST)

Email: ushelp@1byone.com

UK

To ensure speedy handling of your issue, please call or email us for assistance.

Phone: +44 158 241 2681

(Mon-Fri 9:00am - 6:00pm UTC)

Email: ukwebhelp@1byone.com

FR

Pour vous assurer une assistance rapide en cas de problème, veuillez envoyer un e-mail.

Email: euhelp@1byone.com

IT

Per supporto immediato in caso di bisogno, la invitiamo a contattarci via email.

Email: euhelp@1byone.com

CA

To ensure speedy handling of your issue, please email us for assistance.

Email: cahelp@1byone.com

DE

Für eine zügige Bearbeitung ihres Problems, melden Sie sich bei uns wie folgt.

Email: euhelp@1byone.com

ES

Para garantizar una rápida atención de su problema, favor envíenos un email para ayudarlo.

Email: euhelp@1byone.com

JP

お客様の問題が直ちに解決されるため、ぜひメールにて弊社までご連絡ください。

Eメール：jphelp@1byone.com